

**Страховочно спусковое устройство с функцией подъема
АВАН Z3 - FIRE**

Руководство пользователя



Версия 1.0

Наименование изделия	Страховочно спусковое устройство с функцией подъема
Модель	Z3-FIRE
Виды изделия	Устройство позиционирования на канатах
Стандарты исполнения	ГОСТ EN 12841-2014 тип С
Язык	Русский

<https://vkarabine.ru/awah/>

Страховочно спусковое устройство с функцией подъема: АWAH Z3 - FIRE.

Руководство пользователя

Прочтите инструкцию перед использованием.
Пожалуйста, храните настоящее руководство в безопасном и доступном месте для удобства внесения записей о ремонтных работах и техническом обслуживании устройства.

Настоящее руководство содержит описание техник и методов корректного использования изделия. Просим обратить особое внимание на предупреждающие знаки, которыми отмечены потенциально опасные ситуации и особые меры предосторожности, принимаемые при использовании настоящего изделия. Они, однако, не являются исчерпывающими, дополнительную информацию и обновления для руководства пользователя вы можете найти на сайте компании. Пользователь обязуется прочесть все инструкции и использовать данное изделие надлежащим образом, так как нарушение правил эксплуатации ведёт к возникновению опасных ситуаций. Пожалуйста, свяжитесь с нами, если у вас останутся вопросы или какая-то часть руководства будет неясна.

Декларация соответствия

Страховочно спусковое устройство с функцией подъема: AWAH Z3 - FIRE.

прошло испытания и соответствует следующим стандартам.

№	Стандарты	Тип изделия	Осмотр и испытания и Номер отчёта	Учреждения, проводящие испытания
1	ГОСТ EN 12841-2014 тип С	Средства индивидуальной защиты от падения с высоты. Системы канатного доступа. Устройства позиционирования на канатах.		

Содержание

Страховочно спусковое устройство с функцией подъема: AWAH Z3-FIRE.....	I
Руководство пользователя.....	I
Декларация соответствия	II
1 Информация о рисках и ответственности.....	2
2 Знакомство с изделием	4
3 Правила безопасной эксплуатации.....	24
4 Инструкция по эксплуатации	27
5 Проверка изделия.....	31
6 Хранение и техобслуживание.....	36
7 Ограниченная гарантия	38
Упаковочная ведомость АWAH Z3 - FIRE.....	39
Отметки о ремонте АWAH Z3 - FIRE.....	i
Отметки о ремонте АWAH Z3 - FIRE.....	ii
Отметки о ремонте АWAH Z3 - FIRE.....	iv

1 Информация о рисках и ответственности

Любые работы с использованием настоящего изделия опасны. Пользователи несут полную ответственность за свои действия, решения и безопасность. Не используйте настоящее изделие, если вы не можете принять на себя ответственность или вам не до конца ясно содержание данного руководства.

1.1 Перед использованием настоящего изделия вы обязаны:

- полностью прочесть и понять содержание настоящего руководства пользователя.
- в безопасной среде пройти специализированный курс по корректному использованию данного изделия.
- ознакомиться с изделием, понять принципы его эксплуатации, ограничения в использовании и способы аварийного обезвреживания.
- осознать и принять сопутствующие риски.

1.2 Настоящее изделие предназначено для использования исключительно компетентным и ответственным персоналом или под прямым надзором компетентного и ответственного персонала.

1.3 Игнорирование каких-либо предупреждений может привести к поломке оборудования, серьёзным травмам или даже смерти.

1.4 Компания не принимает никакой ответственности за любые прямые или косвенные результаты использования настоящего продукта, как, например, поломка оборудования, серьёзные травмы или смерть.

1.5 Рекомендовано приобретение коммерческой страховки для пользователей и для продукции, которая бы покрывала повреждение оборудования или травмы или смерть, вызванные потенциальными

ошибками эксплуатации.



2 Знакомство с изделием

2. 2.1 Иллюстрации изделия

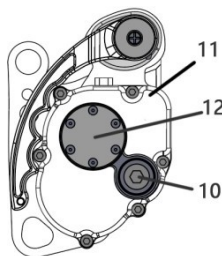
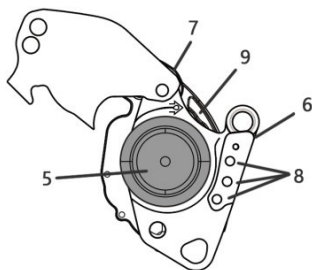
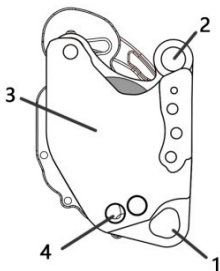

	Основное				
1	отверстие под крепление	2	Проушина	3	Подвижная боковая панель
4	Стопорная шпилька	5	Колесо для работы с канатами	6	Фрикционная колодка
7	Направляющий подшипник для каната на входе	8	Направляющий подшипник для каната на выходе	9	Рукоять разблокировки
10	Интерфейс адаптера шуруповёрта	11	Редуктор	12	Автостоп при срыве

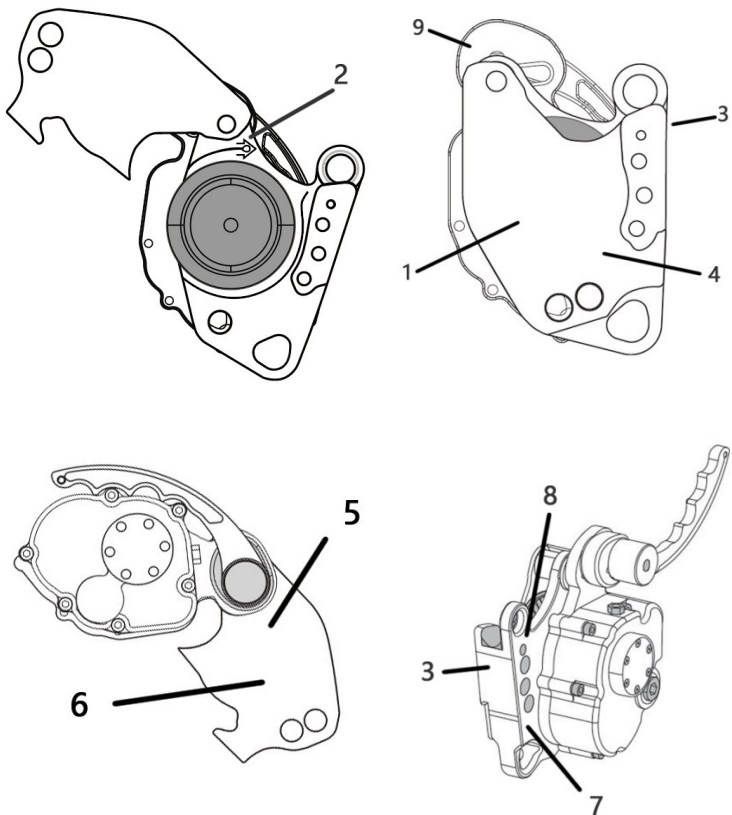

A Название и
Модель

B Указатель правильного
положения

C Раскалённый край

D Руководство
пользователя

E Скачать Руководство
пользователя

F Техническая
спецификация

<https://vkarabine.ru/awah/>

G Серийный
номер

H Прочность проушины

I Указатель положения
рукояти

23 C 00 00 0000-XXXX



				
Осторожно:	Падение персонала	Падение предметов	Риск механической травмы	Высокая температура оборудования



Спроектировано для каната с сердечником в оплетке. Не допускаются витые канаты или кабели.



Карабины (XF 494、GB/T 23469、EN 362)



hammers



wrenches
impact drills
screwdrivers



Крутящий момент: 120 ~ 180 Н•м 1100-1450

НЕ ИСПОЛЬЗУЙТЕ УДАРНУЮ ДРЕЛЬ



Для ремонтных работ отправьте изделие производителю. Не пытайтесь отремонтировать самостоятельно.



30°C



10°C



Хранить в прохладном и сухом месте.
Оберегайте от сильного давления, падения и пыли.



Избегайте контакта с коррозивными веществами

Рис 1 - Указатель положения рукояти



Рис 2 - Как заправить канат





Рис 3 - Функциональная проверка

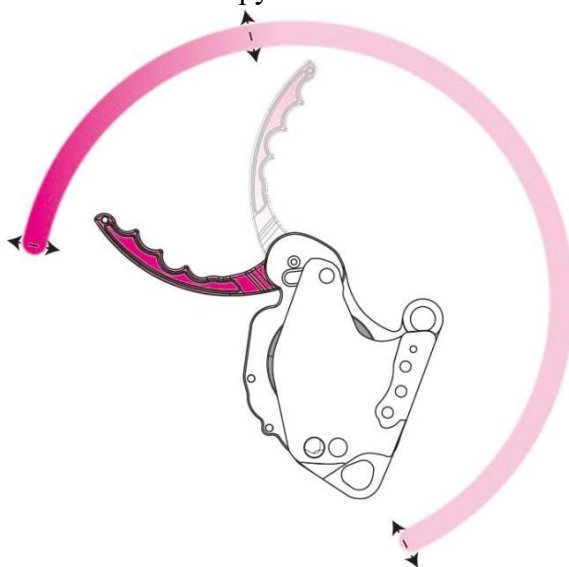
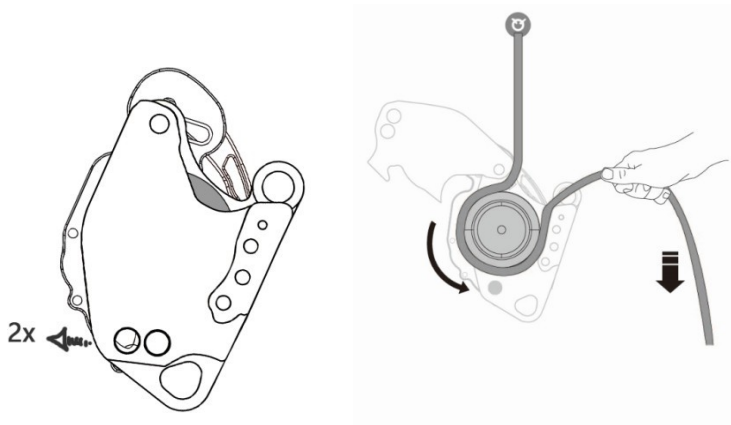

<https://vkarabine.ru/awah/>

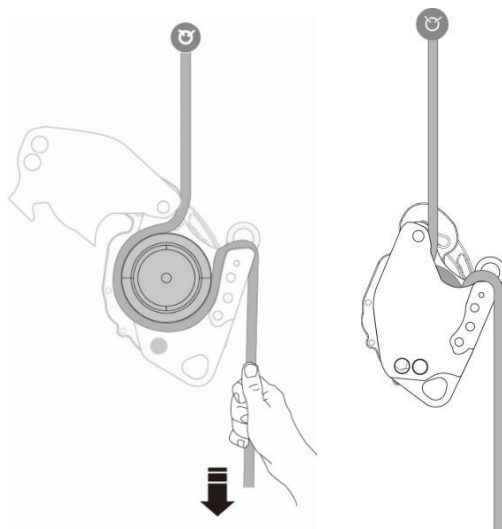
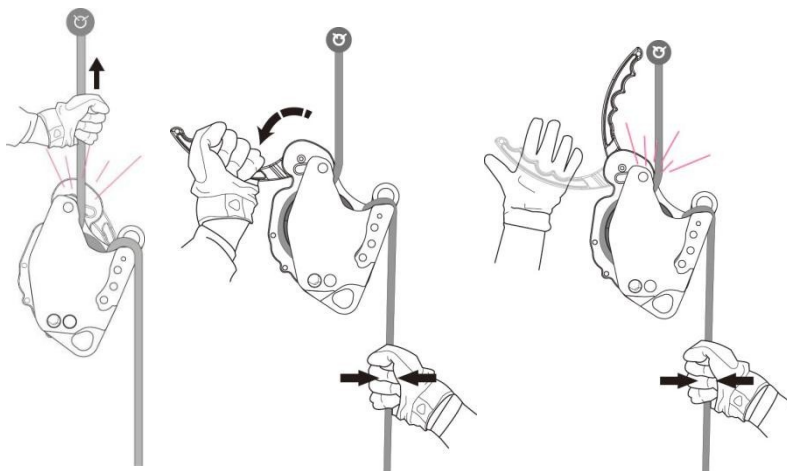

Рис 4 - Подъём



Рис 5 - Спуск

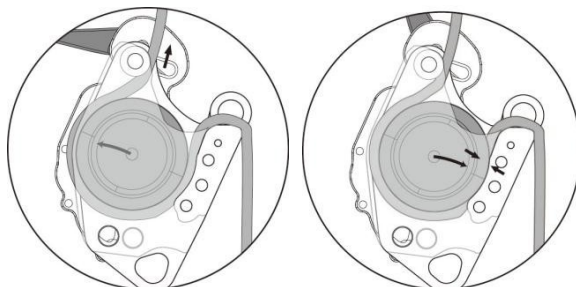

Рис 6 - некорректная эксплуатация



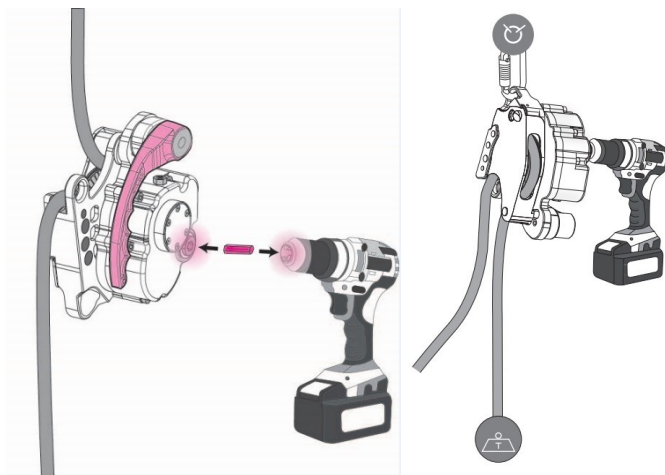

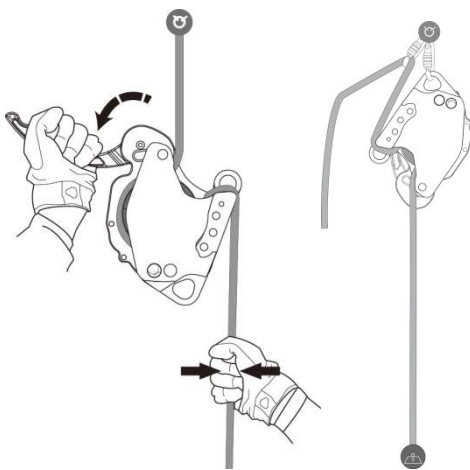
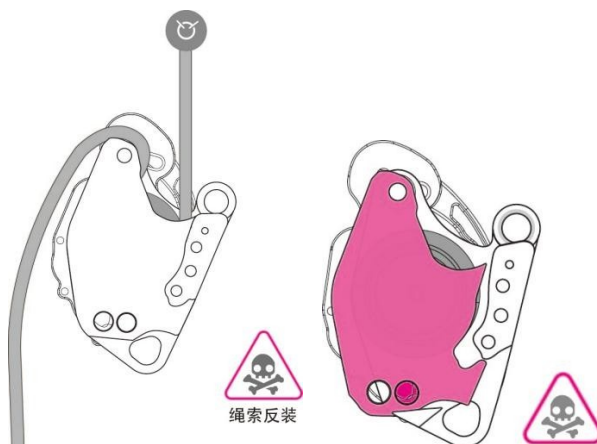
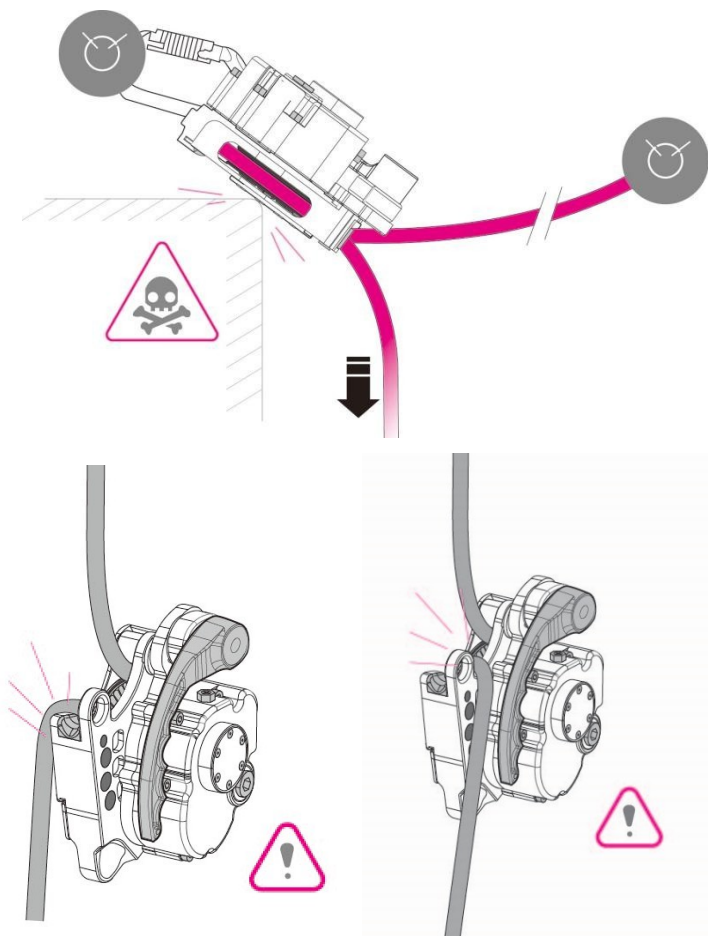

Рис 7 - Фиксация каната



Рис 8 - Системы подъёма вручную

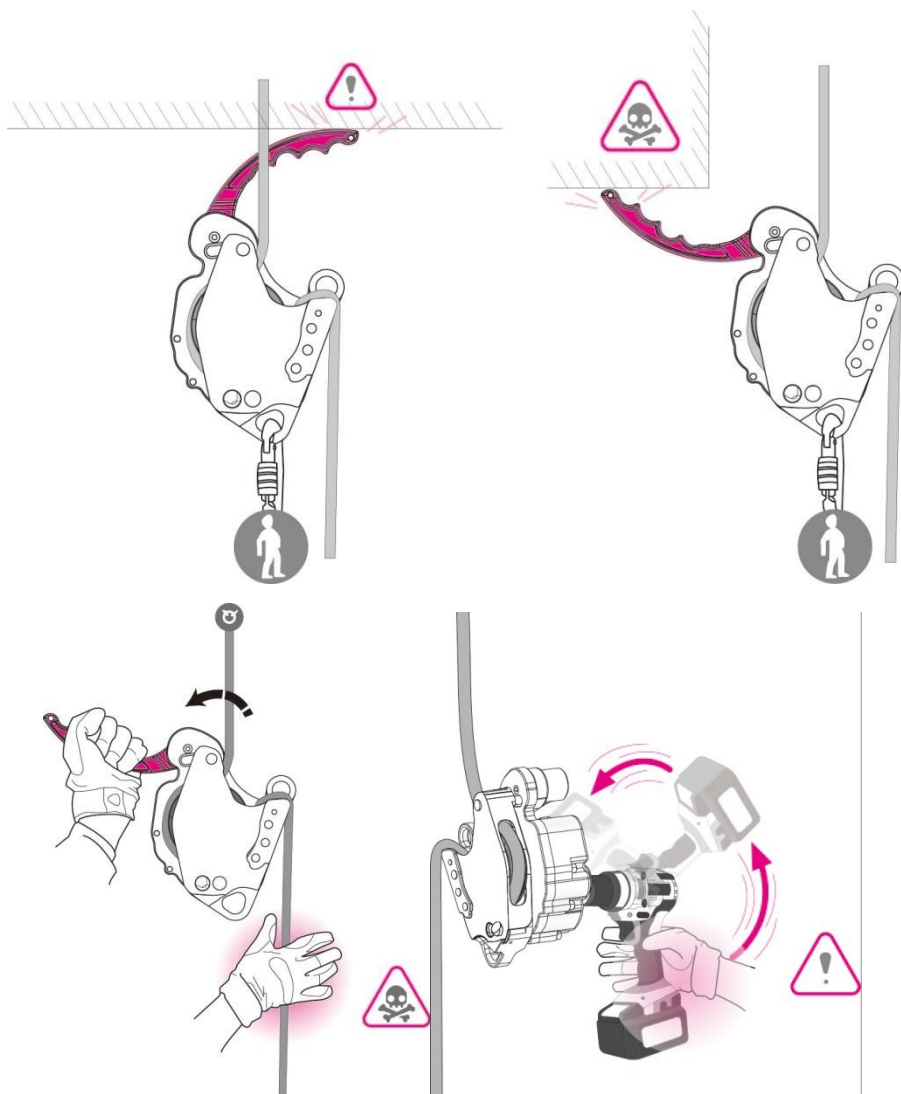

Рис 9 - Резервные системы

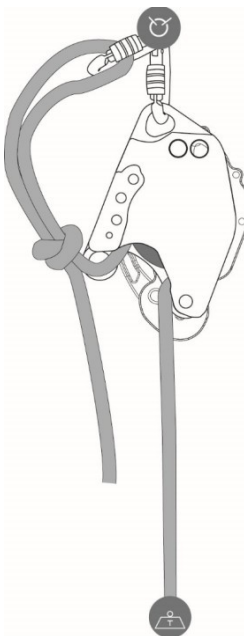

2.2 Знакомство с изделием

AWAH Z3 - FIRE представляет собой страховочно-спусковое устройство с функцией подъёма, работающее от шуруповёрта; спуск осуществляется вручную. Изделие можно присоединить к шуруповёрту для обеспечения подъёмной силы. Настоящее устройство способствует эффективному подъёму и спуску людей и грузов.

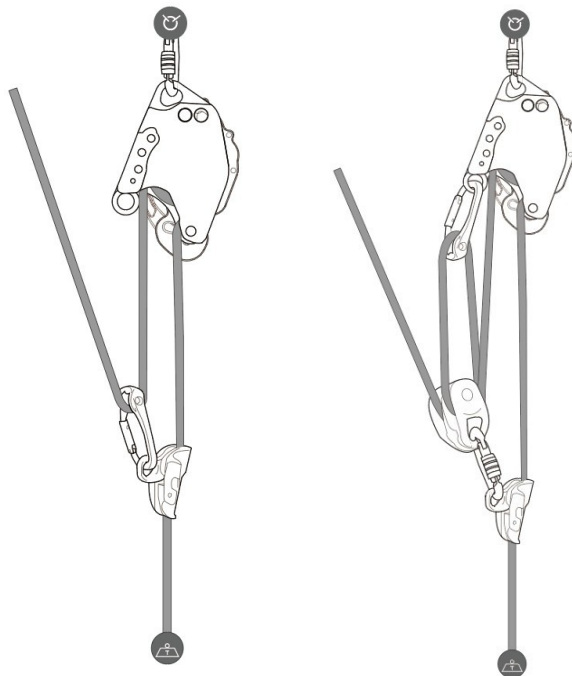
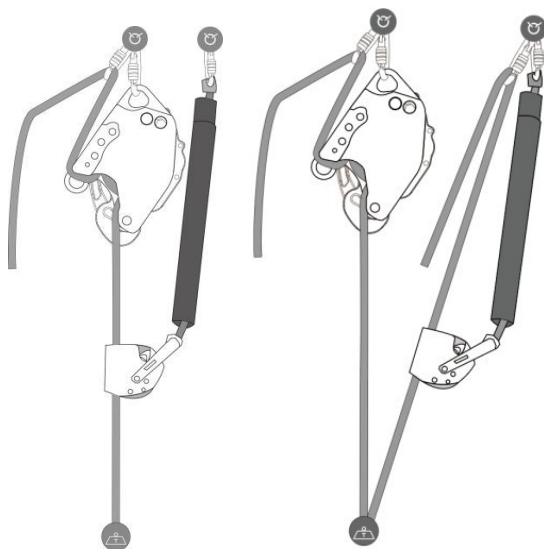
Изделие оснащено встроенным стопорным устройством, которое активируется автоматически при срыве. После срыва в устройстве отключается функция однонаправленного движения, и канат заставит колесо вращаться в противоположном направлении. После потери около 10см высоты активируется встроенное стопорное устройство. Колесо немедленно блокируется, после чего меняет направление движения и прижимает канат и стопорный механизм.

Примечание: После того, как был активирован стопорный блок, необходимо аккуратно спустить на землю людей/грузы. Далее следует немедленно прекратить использование оборудования и утилизировать его, либо отправить его на завод-изготовитель для ремонта.

2.3 Сфера применения

Данное изделия в основном используется для подъёма или спуска людей или грузов.

Допускается к работе на вертолете.

Изделие оснащено шестигранным интерфейсом и переходником (8 мм). Для подъёма грузов, используйте шуруповёрт для вращения вала переходника по часовой стрелке. Вращение против часовой стрелки даёт холостой ход.

Использование с химически агрессивными средами, как, например, морская вода или коррозионно-активными жидкостями и газами приведёт к сокращению срока использования изделия. Поскольку это может нарушить безопасность использования устройства, изделие не рекомендуется использовать в вышеописанных средах.

2.4 Техническая спецификация

Модель Спецификация	Z3-FIRE Модель повышенной грузоподъемности
Стандарты исполнения	ГОСТ EN 12841-2014 тип С Средства индивидуальной защиты от падения с высоты. Системы канатного доступа. Устройства позиционирования на канатах.
Тип изделия	Страховочно спусковое устройство с функцией подъёма
Вес	2,37 кг
Тип каната	EN 1891 тип А Канаты из сверхвысокомолекулярного полиэтилена и полипропилена запрещены к использованию
Диаметр Каната, рабочий вес	9мм 5 - 100 кг 10 – 10,5 мм 5-240 кг 11мм 5-285 кг

Передачное отношение	8:1
Вертлюг	Да
Крутящий момент шуруповёрта	120 ~ 180 Н•м Не ударная (Рекомендуется бесщёточная дрель)
Ограничение скорости спуска	0,5 м/с (макс нагрузка)- 2 м/с (мин нагрузка)
Высота безопасного падения	≤ 1 м
Температура эксплуатации	-15°C ~ 45°C
Пыле- и влагозащита	IP66
Срок службы и хранения	6 лет с момента производства

2.5 Совместимые детали

Анкерные устройства, соединяемые с настоящим изделием, должны отвечать требованиям стандартов XF 494, GB 30862, EN 795 или выше.

Соединительные устройства, используемые с изделием, должны отвечать

<https://vkarabine.ru/awah/>

требованиям стандартов XF 494, GB/T 23469, EN 362 или выше.

Беседки, соединяемые с изделием, должны отвечать соответствующим стандартам XF 494, GB 6095, EN 358, EN 813, EN 361, и т.д. или выше, в зависимости от различных сценариев использования.

Шуруповёрт, работающий с изделием, должен отвечать требованиям к крутящему моменту, описанным в разделе 2.4. Строго воспрещается использование электромолоктов, электрических гаечных ключей, ударных дрелей, отвёрток и иных инструментов, основанных на вращательном моменте или радиальном моменте. Запрещено использование ударного режима в шуруповёртах. Ударное воздействие повредит передаточный механизм изделия, что приведёт к поломке оборудования.

Лучше всего данное изделие совместимо с канатами EN 1891 типа А. Как правило, при производстве таких канатов используется полиамид или полиэстер или их комбинация. Наилучшей структурой каната считается та, где обмотка туго оплетает сердечник. Канаты из сверхвысокомолекулярного полиэтилена и полипропилена запрещены к использованию. Жёсткий канат лучше будет выходить из блока. Толщина каната напрямую влияет на нагрузку, которую выдерживает изделие. Таким образом, чем тоньше канат, тем лучше она скользит при более низких нагрузках. Строго воспрещается использование канатов спиральной свивки, стальных канатов, плоских ремней и цепей.

Прим 1: Подъёмная мощность изделия обеспечивается за счёт трения между канатом и колесом, так что износ каната неизбежен; чем выше нагрузка, тем быстрее будет происходить износ каната. Чем дольше срок эксплуатации, тем больше канат подвержена износу и повреждениям.

△Прим 2: Срок эксплуатации данного изделия, как правило, превышает срок службы каната, так что рекомендуем чаще проверять состояние каната и заменять его

<https://vkarabine.ru/awah/>

при появлении признаков износа. Срок службы каната сильно варьируется в зависимости от качества. Информация, предоставленная производителем каната, позволит вам оценить, когда пора заменить её.

3 Правила безопасной эксплуатации

Пользователь должен обладать соответствующими теоретическими познаниями и фактической возможностью работать на высоте. Также, в целях обеспечения безопасной эксплуатации, он должен целиком прочесть и понять настоящее руководство, освоить принцип работы, использовать ключевые эксплуатационные характеристики, соблюдать ограничения и методы аварийной утилизации настоящего изделия.

3.1 При использовании настоящего изделия, пожалуйста, не используйте анкерные устройства, соединители, беседки или каната, которые не отвечают требованиям настоящего руководства. Эксплуатация строго ограничена номинальным диапазоном нагрузки. Превышение нагрузки приведёт к сокращению срока службы изделия, ускоренному износу каната и шуруповёрта. Значительное превышение нагрузки может повредить оборудование за один раз (включая повреждение основного корпуса оборудования, повреждение деталей, таких как отверстия под крепление, рукоять, шестерни, а также и совместимое оборудование, как например каната, соединительные детали и шуруповёрта.

3.2 Пользователи, страдающие от каких-либо физических заболеваний, душевных расстройств или наркотической зависимости могут испытывать следующие симптомы, представляющие опасность при эксплуатации изделия: высокое кровяное давление, боли в сердце, тошнота; боязнь высоты; запойный алкоголизм; внезапное недомогание посреди рабочего дня

<https://vkarabine.ru/awan/>

и т.д. Если вам нехорошо, пожалуйста, немедленно прекратите работу с изделием.

3.3 Перед эксплуатацией необходимо выделить достаточно обширную зону отчуждения. Необходимо организовать надзор, и запретить вход в рабочую зону незанятому в работах персоналу, во избежание травм от падающих предметов, а также для защиты самой системы от повреждения кем-либо.

3.4 Пользователи должны заранее озаботиться мерами безопасности. Используйте правильно подобранные беседки, перчатки, шлемы, очки, обувь и прочие СИЗ, отвечающие соответствующим стандартам. Это позволит предотвратить несчастные случаи, такие как падение с высоты, электрошок и повреждение каната.

3.5 При подъёме и спуске людей или грузов мы рекомендуем использовать резервную систему СИЗ, как показано на рис 10.

3.6 Оставляйте свободной траекторию движения при подъёме или спуске, во избежание травм, а также повреждения грузов, канатов и настоящего изделия.

3.7 Колесо и фрикционный блок настоящего изделия могут сильно нагреваться во время использования или сразу после него. Накопление тепла может привести к ухудшению характеристик торможения, а также расплавить канат. Если температура стала слишком высокой, возможно охладить изделие водой, но НЕ ПРЕКРАЩАЙТЕ ДВИЖЕНИЕ КАНАТА ЧЕРЕЗ УСТРОЙСТВО. Канат расплавится, если её слишком долго подвергают воздействию высокой температуры в одном и том же

месте. Канат необходимо незамедлительно вынуть из устройства после использования и оставить изделие охлаждаться, в противном случае это может привести к ожогам и повреждению каната.

3.8 При нормальной эксплуатации изделия фрикционный блок, колесо, отверстие под крепление, шестерни, а также соединительные элементы и каната неизбежно будут изнашиваться. Всегда осматривайте устройство до начала использования. Осмотр при эксплуатации, регулярные проверки и выбраковка способствуют устранению возможных угроз для безопасности.

3.9 Настоящее изделие не предназначено для использования в качестве страховочного устройства. Избыточная ударная нагрузка может привести к травмам пользователя или повреждению оборудования.

4 Инструкция по эксплуатации

4.1 Как заправить канат

- (1) Присоедините настоящее изделие к стопорному устройству при помощи надёжных соединительных элементов.
- (2) Откройте подвижную боковую панель и заправьте канат.
- (3) Закройте сдвижную боковую панель.
- (4) Убедитесь, что рукоять находится в положении "закрыто"

4.2 Как установить резервный механизм

Мы рекомендуем использовать резервные системы, указанные на рис.9.

Рекомендовано использовать страховочную систему или канатный зажим,
<https://vkarabine.ru/awah/>

которые соответствуют стандартам или имеют сертификацию.

Внимание: не все страховочные системы могут эффективно останавливать падение на туго натянутых канатах, и не могут быть использованы как показано на рис. 9 (①). Они могут использоваться только способом, показанным на рис. ② (особое внимание следует обратить на растяжение каната после падения - оно должно быть в рекомендуемых пределах).

△ Предупреждение 1: Слабина в резервной системе должна быть сведена к минимуму, чтобы уменьшить импульс при падении. Резервная система должна обладать определенным запасом гибкости, чтобы смягчить падение.

△ Предупреждение 2: Поднимаемый или спускаемый груз должен быть в допустимом диапазоне резервной системы, и перегрузка создаст опасную ситуацию.

△ Предупреждение 3: Должно быть достаточное расстояние под резервной системой, чтобы предотвратить столкновение с препятствиями или землёй при падении.

4.3 Подъём

4.3.1 Ручной подъём Если настоящее изделие зафиксировано на верхней опорной точке, то после того, как канат достаточно нагружена, устройство можно использовать для ручного подъёма грузов.

4.3.2 Подъём с использованием шуруповёрта Настоящее изделие совместимо с шуруповёртами, использующими вращение по часовой стрелке, для подъёма тяжёлых грузов. Вращение против часовой стрелки - холостой ход.

△ Предупреждение: При использовании шуруповёрта при подъёме, всегда вначале убедитесь, что рукоять находится в заблокированном положении. Это позволит предотвратить падение людей или грузов.

4.3.3 В случаях, когда отверстие под крепление соединено с беседкой пользователя, изделие будет поднимать пользователя и перемещаться вместе с ними; В случаях, когда отверстие под крепление соединено с опорной точкой, изделие не будет перемещаться вместе с пользователем и может использоваться для подъёма людей/грузов. Настоящее изделие может использоваться самостоятельно или в комбинации с дополнительными блоками для создания такелажной системы.

4.4 Спуск

4.4.1 В случаях, когда отверстие под крепление соединено с беседкой пользователя, изделие будет спускать самого пользователя; В случаях, когда отверстие под крепление соединено с опорной точкой, изделие может использоваться для спуска грузов, или в качестве ручного устройства для спуска при спасении людей.

4.4.2 Подготовьтесь к спуску.

- (1) Правильно заправьте канат;
- (2) Убедитесь, что рукоять находится в положении "закрыто";

4.4.3 Этапы спуска.

- (1) Крепко ухватитесь за контрольный конец каната правой рукой.
- (2) Медленно поворачивайте рукоять левой рукой.
- (3) Пользователь медленно начинает спускаться после того, как достигнуто необходимое трение; во время спуска правая рука удерживает контрольный конец каната, и убирать руку строго воспрещено;
- (4) Чтобы остановить спуск, поверните рукоять в положение "закрыто".

(6) В экстренной ситуации допустимо резко и полностью отпустить рукоять, чтобы она быстро вернулась в положение "закрыто" и сразу остановила спуск, но частое применение такого способа нежелательно из-за возможного влияния на изделие, канат и крепёжные устройства.

△Предупреждение: Если в диапазоне перемещения рукояти окажется препятствие, то рукоять может не отщёлкнуться автоматически в положение "закрыто", что увеличивает риск падения.

△Предупреждение: Если в диапазоне работы рукояти окажется препятствие, это приведёт к нехватке пространства для хода рукояти и разблокировать её будет невозможно.

4.5 Сматывание каната

Данное изделие может использоваться для быстрого сматывания каната. Подайте конец каната в изделие, после чего подсоедините шуруповёрт для быстрого сматывания каната.

5. Проверка изделия

5.1. Проверка перед использованием

Перед началом использования изделия, осмотрите его и убедитесь, что у вас правильная канат, и правильные соединительные элементы работают корректно.

△Прим: Прочие соединительные элементы также необходимы для системной безопасности, пожалуйста, проведите их проверку согласно информации, предоставленной производителем.

5.1.1 Проверьте изделие на наличие деформаций, коррозии, трещин, значительного износа, острых поверхностей и т.д. Если что-либо из

перечисленного было обнаружено, немедленно прекратите эксплуатацию изделия и свяжитесь с производителем для получения техподдержки.

5.1.2 Убедитесь в чистоте таких деталей как колесо, фрикционный блок и т.д. Если вышеуказанные фрикционные элементы загрязнены смазкой, это снизит трение, что приведёт к случайному падению грузов или людей. Если фрикционные компоненты загрязнены зернистыми частицами или песком, это приведёт к ускоренному износу изделия.

5.1.3 Проверьте канат на предмет разрывов, оплётку на предмет разрывов, частичного утолщения, вмятин, сильного разлохмачивания, избыточного затвердения, избыточной мягкости, а также на предмет узлов и загрязнений. Убедитесь, что вам известна история эксплуатации каната и вы точно знаете, что она не контактировала с опасными веществами (масла, кислоты, щёлочи, неизвестные химикаты и т.д.), которые могли бы отрицательно повлиять на её работу. Если же подобная ситуация произошла, необходимо заменить канат на новую, которая не представляет опасности, и перед использованием провести осмотр как описано выше.

5.1.4. Если при эксплуатации вы отмечаете значительное увеличение шума от редуктора, нетипичную вибрацию, недостаточность мощности для подъёма грузов, нестабильную работу или залипание, это может указывать на то, что шарикоподшипники и шестерни изделия имеют избыточный износ. Немедленно прекратите использование и обратитесь к производителю.

5.1.5. Перед вводом в эксплуатацию, проведите как минимум одно испытание на подъём и спуск грузов. Не рекомендуется поднимать грузы выше высоты в 30см. Внимательно слушайте щёлкающий звук, который издаёт храповик - он должен быть глухой и равномерный. Если звук не

<https://vkarabine.ru/awah/>

отвечает этим критериям, оборудование может быть неисправно и должно быть немедленно выведено из эксплуатации. Обратитесь к производителю за техподдержкой.

5.2. Осмотр во время эксплуатации

5.2.1. В процессе подъёма внимательно следите за возникновением внештатных ситуаций с оборудованием в соответствии с требованиями разделов 5.1.4 и 5.1.5.

5.2.2. Во время подъёма необходимо отслеживать, не проскальзывает ли канат в колесе, так как постоянное проскальзывание повышает температуру каната и повреждает её.

5.2.3. При спуске обращайтесь особое внимание на температуру колеса и фрикционного блока в соответствии с требованиями раздела 3.7.

5.2.4 Во время подъема не вынимайте шуруповерт до полной остановки шкива вашего AWAH Z3 - FIRE, иначе резервная защита от падения будет активирована и устройству будет требоваться ремонт. Правильная эксплуатация заключается в том, чтобы сначала остановить подъем, а затем вытащить шуруповерт из порта.

5.3. Регулярная проверка

Каждые 6 месяцев проводите исчерпывающую проверку. В дополнение к оборудованию, проверяемому до начала эксплуатации, обратите внимание на следующее:

5.3.1. Проверьте фрикционный блок, если он сильно изношен, его следует своевременно утилизировать или связаться с производителем для замены.

5.3.2. Настоящее изделие смазывается изнутри и в теории не требует замены на всём протяжении срока службы. Если вы слышите, что во время эксплуатации уровень рабочего шума значительно вырос, пользователю разрешено самому открыть редуктор, тщательно его прочистить, после чего добавить смазку высокой вязкости, выдерживающую высокую температуру. Если пользователь затрудняется самостоятельно выполнить эти операции, мы рекомендуем отправить изделие производителю для технического обслуживания.

△Предупреждение: Не впрыскивайте масло в автостоп, в противном случае произойдёт отказ его работы.

5.3.3. Проверьте подвижные детали и пружины рукояти. Если их заклинит, необходимо их тщательно очистить и нанести смазку.

5.3.4. Проверьте все стопорные болты в изделии. Если они выступают над поверхностью изделия это значит, что они разболтались. Затяните их при помощи электрической отвёртки. Если болты расшатываются регулярно, добавьте небольшое количество низкотемпературного

анаэробного клея, затяните их, и позвольте составу схватиться прежде чем возвращать изделие в эксплуатацию.

5.4. Выбраковка

Комплексная проверка проводится каждые 12 месяцев, и в дополнение к оборудованию, проходящему регулярную проверку, обратите внимание на следующее:

5.4.1. Основные детали изделия произведены из металла, должны храниться в сухом прохладном изолированном месте, где отсутствуют агрессивные жидкие и газообразные среды. В таком случае номинальный срок службы и хранения составляет 6 лет с момента производства.

<https://vkarabine.ru/awah/>

5.4.2. Степень износа колеса. Для испытаний используйте номинальную макс. нагрузку, для подъёмных испытаний возьмите шуруповёрт. Если канат проскальзывает в колесе, всё устройство целиком необходимо утилизировать или вернуть на завод для проведения техобслуживания.

Примечание: если малые направляющие заклинивают, это может привести к ухудшению подъёмного КПД, что может быть ошибочно расценено как износ колеса каната. Также различается подъёмная способность разных канатов, что тоже может привести к неверной оценке ситуации.

5.4.3. Пользователю следует фиксировать и анализировать нагрузку при подъёме и спуске, пройденное расстояние и прочие данные, и утилизировать изделие после того, как был превышен номинальный допустимый диапазон. Если изделие одобрено к дальнейшему использованию, необходимо проводить более тщательные проверки перед эксплуатацией, во время эксплуатации, а также уменьшить межповоротный интервал для регулярных испытаний.

5.4.4. Если у вас есть сомнения в безопасности устройства, немедленно прекратите эксплуатацию и свяжитесь с производителем.

6. Хранение и техобслуживание

Правильное хранение и техобслуживание могут продлить срок службы изделия.

6.1. Изделие хранить при температуре 10°C - 30°C, с относительной влажностью воздуха не более 60%, в условиях, обеспечивающих целостность и герметичность упаковки в течение гарантийного срока

<https://vkarabine.ru/awah/>

хранения. Оберегать от попадания воды, влаги, агрессивных жидкостей и газов, избегать повышенного давления и падения с высоты

6.2. При транспортировке необходимо использовать сумку или коробку со слоем ударопоглощающего материала, чтобы защитить изделие от сильных ударов, контакта с грязью и пылью. Также необходимо обеспечить транспортировку при условиях, аналогичных условиям хранения.

6.3. После каждого использования необходимо протирать изделие чистым влажным полотенцем, а затем оставлять его на просушку на воздухе, но избегать прямых солнечных лучей. Также необходимо оперативно удалять с поверхности пот и прочие коррозионные жидкости, так как их длительный контакт с изделием приведёт к коррозии.

6.4. Допустимо заменить редуктор изделия по причине повреждения, при условии, что остальные элементы после проверки пригодны к работе.

6.5. Регулярно проверяйте подвижные детали рукоятки и направляющие, очищайте от грязи и смазывайте.

6.6. За исключением регулярного техобслуживания или смазывания редуктора, любые изменения, замены деталей или ремонт изделия проводятся только производителем или уполномоченным дистрибьютором. Самостоятельная разборка изделия, его изменение и ремонт строго воспрещены.

7. Ограниченная гарантия

Данное изделие является расходным материалом. Производитель даёт 1 (один) год ограниченной гарантии на дефекты материалов и производства изделия.

Гарантия не покрывает ущерб изделию, вызванный износом, деформацией, коррозией, окислением, самостоятельным ремонтом или внесением изменений, некорректной эксплуатацией, нарушением условий хранения и транспортировки, и всеми другими сценариями использования не по назначению.

Рекомендация: пожалуйста, обратите особое внимание на информацию, размещённую на официальном вебсайте компании (<https://vkarabine.ru/awah>) обновляйте свою контактную информацию, чтобы не пропустить уведомление о возможном отзыве бракованной партии товара.

Упаковочная ведомость АВАН Z3 - FIRE

№	Название	Кол-во	Ед.	Пометки
1	АВАН Z3 - FIRE	1	Ед.	
2	шестигранник (8 мм)	2	Ед.	
3	Руководство пользователя	0	Ед.	Электронную версию вы можете скачать с нашего сайта
4	Сертификат соответствия	1	Ед.	

Отметки о ремонте АВАН Z3 - FIRE

Наименование устройства:			
Серийный №:			
№	Пункты ремонта	Мастер по ремонту	Дата
1	Замена фрикционного блока		
2	Замена пружины рукояти		
3	Ремонт редуктора		
4	Замена направляющих		
5	Необходимо отправить всё изделие целиком на завод для проведения техобслуживания		

Отметки о ремонте АWAH-Z3

Наименование устройства:		
Серийный №:		
Расположение	Подпись инспектора	Дата
№	Пункты проверки	Результаты проверки
1	Рукоять нормально возвращается автоматически в положение "закрыто"	
2	Колесо блокируется, когда натяжение приложено к канату с одной стороны, и вращается, когда приложено с противоположной стороны.	
3	Медленно прокручивайте колесо, вы должны слышать глухое равномерное щёлканье	
4	Подвижная боковая панель нормально открывается и пристёгивается фиксаторными шпильками	
5	Отверстия под крепление не деформированы и не имеют трещин	
6	В кожухе нет следов значительной утечки масла	
7	Корпус не имеет следов коррозии, деформации, растрескивания или износа	
8	Болты, заклёпки и прочие крепежи не болтаются	

9	Остаточный размер колеса и фрикционных блоков находится в безопасном диапазоне	
10	Текст, маркировка и пр. на корпусе легко читаемы	
Результаты проверки		

Примечание: Рекомендованы следующие оценки: "норма", "требует дополнительной проверки", "требует ремонта", "в утиль"

Отметки о ремонте АВАН Z3 - FIRE

Наименование устройства:					
Сер.№	Дата исп.:				
Использование Кол-во раз	Поднимае мый вес (кг)	Высота подъёма (м)	Спускаемый вес (кг)	Высота спуска (м)	Пометки
1					
2					
3					
4					
5					
6					
7					
8					
9					
10					

подитог	Среднее	Итого м	Среднее	Итого м	

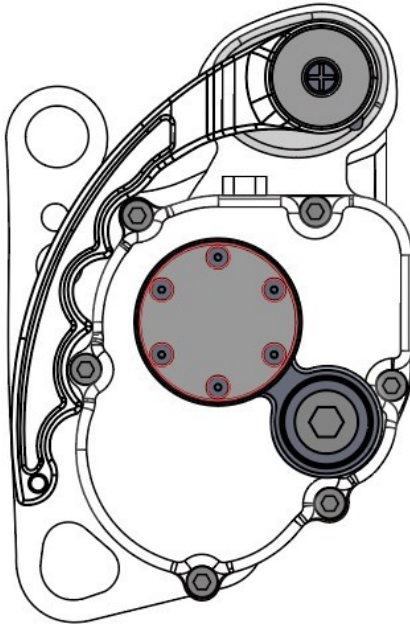

Производитель: Индивидуальный Предприниматель
Фрейдин Максим Семенович

Сайт: <https://vkarabine.ru/awah/>

Адрес: Московская область г. Одинцово,
ул. Железнодорожная д. 29 с2

E-mail: info@vkarabine.ru